

KEWTECH KT152/KT156

Notice d'utilisation



KT152

KT156

<u>Index</u>	<u>page</u>
1. <u>Sécurité</u>	<u>2</u>
2. <u>Symboles et spécificités</u>	<u>3</u>
3. <u>Mesures CA/CC V</u>	<u>4</u>
4. <u>Tests de Continuité et de Diode</u>	<u>5</u>
5. <u>Mesure de résistance</u>	<u>7</u>
6. <u>Test de phase unipolaire</u>	<u>7</u>
7. <u>Test de rotation de phase</u>	<u>8</u>
8. <u>Test de tension RCD</u>	<u>10</u>
9. <u>Lampe torche</u>	<u>11</u>
10. <u>Tests de fréquences</u>	<u>12</u>
11. <u>Autotest</u>	<u>12</u>
12. <u>Remplacement des piles</u>	<u>13</u>
13. <u>Remplacement des capuchons 4mm</u>	<u>13</u>
14. <u>Nettoyage</u>	<u>14</u>
15. <u>Transport et rangement</u>	<u>14</u>
16. <u>Entretien</u>	<u>14</u>
17. <u>Spécificité</u>	<u>15</u>
18. <u>Garantie</u>	<u>17</u>

1. Sécurité

Consignes de sécurité

Suivez les instructions suivantes pour une utilisation en toute sécurité de ce testeur.

La non-application de ces consignes peut résulter en de **graves lésions corporelles** et même la **mort**.









- Evitez de travailler seul afin de faciliter l'intervention des secours. Si la sécurité de l'utilisateur ne peut plus être garantie, le testeur doit être retiré et sécurisé pour empêcher toute nouvelle utilisation. .
- Veuillez-vous assurer, avant toute utilisation, que l'appareil est en parfait état de marche (sur une source de tension connue) et ce, avant et après l'exécution, d'un test.
- Ne connectez pas le testeur sur des tensions de plus 750V.
- N'ouvrez pas le couvercle du compartiment de batteries avant d'avoir déconnecté l'appareil de toute source de tension.

La sécurité ne peut pas être garantie si le testeur:

- Présente de sérieux dégâts
 - l'appareil n'exécute pas les mesures
 - a été rangé pendant un période trop longue dans des conditions non-appropriées
 - a été soumis à des pressions mécaniques (p.ex. pendant le transport).
- Toutes les réglementations importantes et légales doivent être respectées lors de l'utilisation de l'appareil .
- Le testeur ne peut plus être utilisé si une ou plusieurs fonctions ne répondent plus ou si aucune fonctionnalité ne s'affiche à l'écran ou si le testeur a un aspect dégradé.
- Lors de l'utilisation du testeur, seules les surfaces de préhension des pointes de touches peuvent être touchées. Ne touchez pas les extrémités des pointes (partie métallique) .
- N'utilisez par le testeur si celui-ci ne fonctionne pas correctement ou si celui-ci est humide.
- Utilisez le testeur en appliquant les instructions du mode d'emploi tout en incluant les réglementations environnementales et l'utilisation dans un environnement sec. A défaut de ceci, l'utilisation sécurisée peut être compromise.
- Soyez particulièrement attentif en cas d'utilisation sur des conducteurs non-isolé ou des jeux de barres. Un contact avec un conducteur peut générer un choc électrique.
- Soyez très prudent pour des tensions de plus de 50V CA rms ou 110V CC. Des risques de chocs électriques sont liés à ces tensions.

2. Symboles et spécificités

Symboles comme affichés sur le testeur et dans le mode d'emploi.

	Risque d'un choc électrique
	Voir le mode d'emploi
+ of -	Mesure + CC ou –CC
	Appareil muni d'une double isolation / Isolation renforcée
	Batterie
	Terre
±	Mesure CA
	Conforme aux directives UE
	Détection Haute Tension

Liste des spécificités

- Tension CA
- Tension CC
- Continuité
- Résistance (seulement sur le KT156)
- Test de phase unipolaire
- Test de rotation de phase sur réseau triphasé
- Test de fréquence (seulement sur le KT156)
- Autotest
- Illumination des pointes de touche
- Test de chute 1 m
- Sécurité IP65
- Mise en service / veille automatique
- Sélection pointe de touche 2/4 mm

3. Mesures CA/CC V

CA V

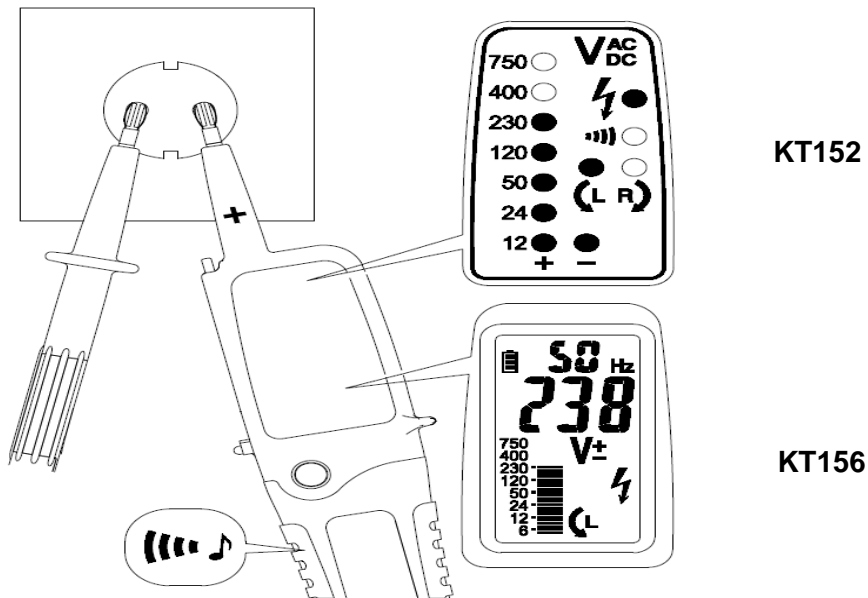

CC V

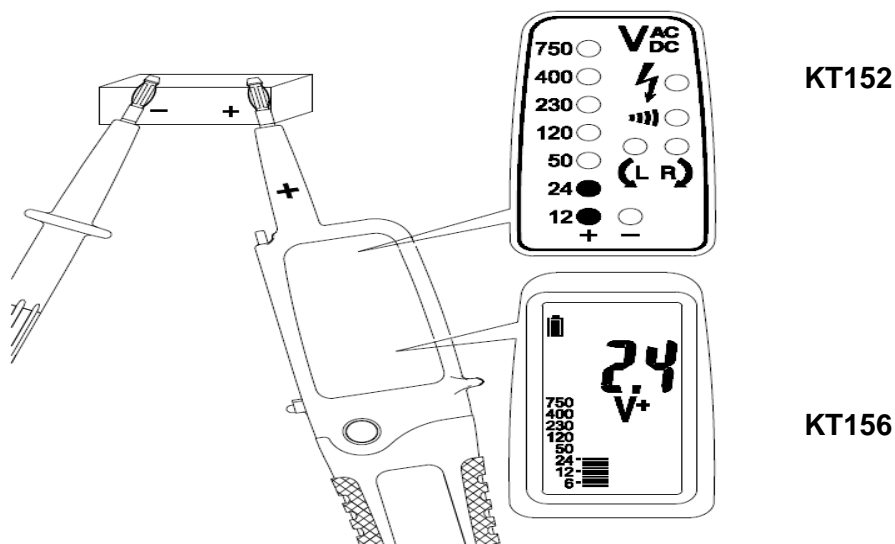

KT152: Le LED de sécurité peut indiquer une tension dangereuse > 50V CA et 120V CC

KT156: L'indicateur de sécurité peut indiquer une tension dangereuse de >50V CA et 120V CC



Si le testeur est utilisé dans un environnement bruyant, il vous faut contrôler si le volume sélectionné vous permet d'entendre le signal sonore .

4. Tests de Continuité / Diode

Tests de Continuité

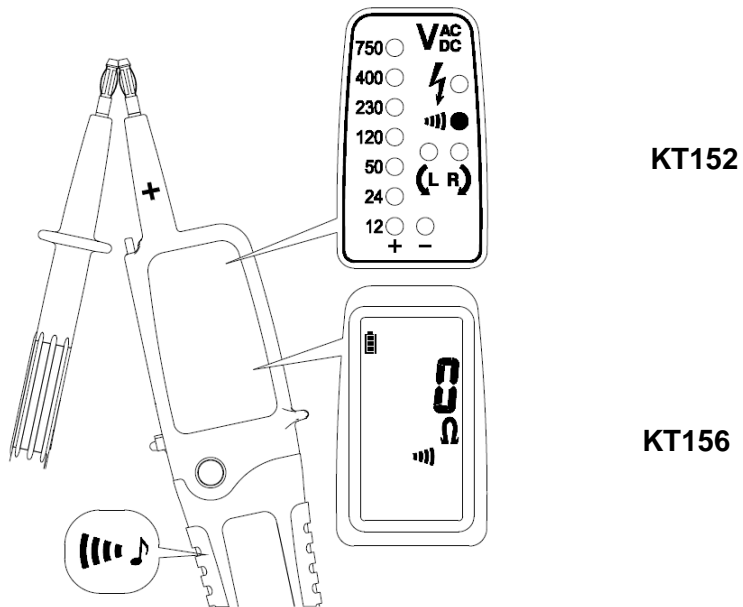

KT152

KT156

Test de diode

- KT152

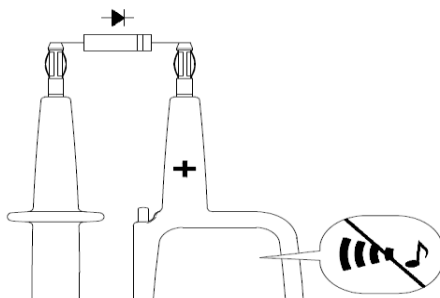
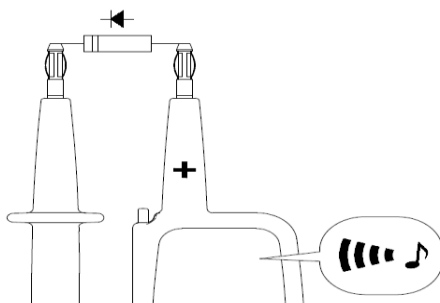

- **KT156**

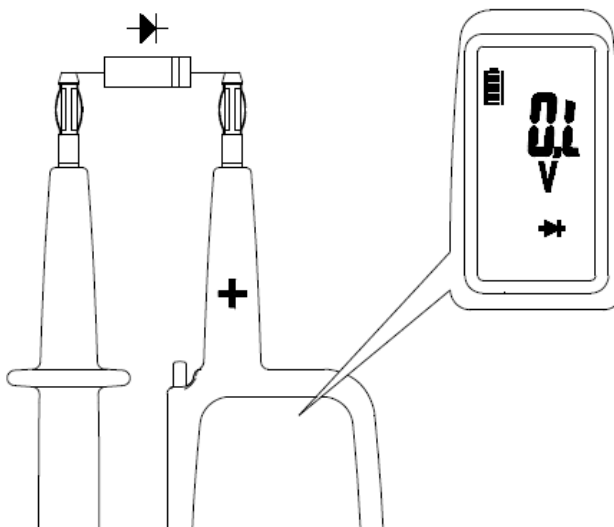
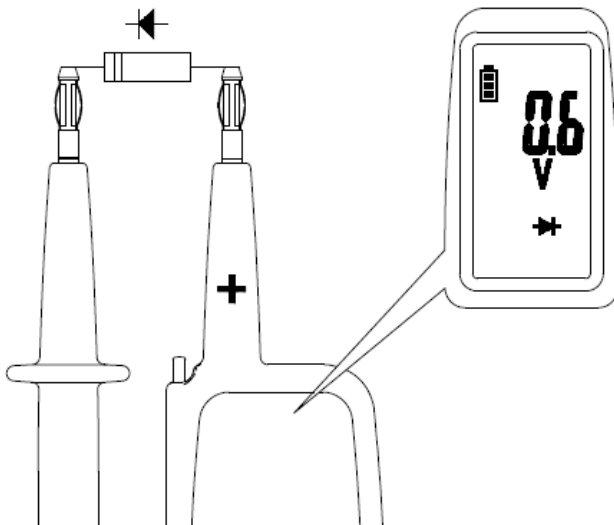

Le test de Continuité est  seulement possible si les batteries sont installées et en bon état.

5. Mesures de résistances



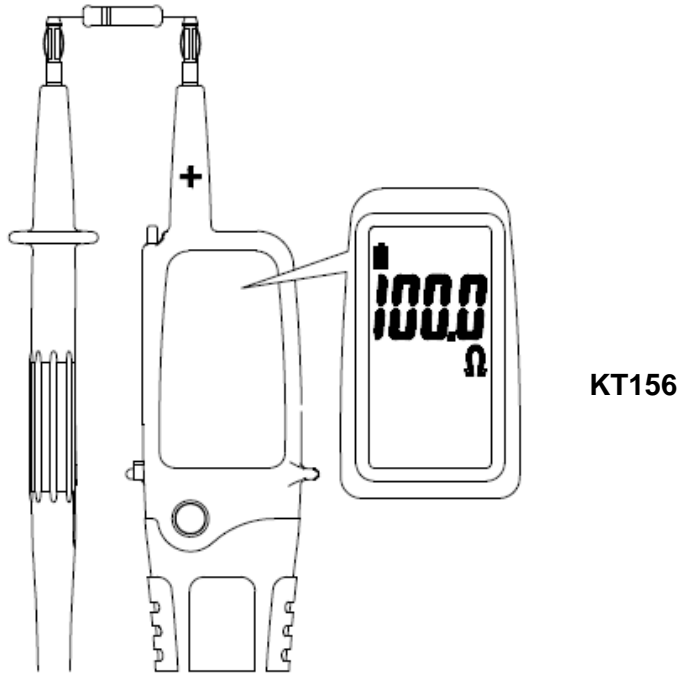

Ω Seulement sur le KT156

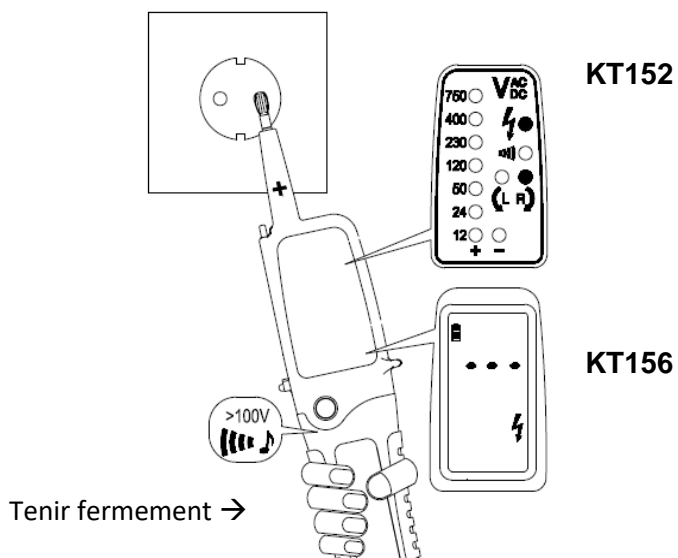

 Le test de Résistance est uniquement possible si les batteries sont installées et en bon état .

6. Test de phase unipolaire - Phase unipolaire



-  Le test de phase unipolaire est uniquement possible si les batteries sont installées et en bon état
-  Le test de phase unipolaire n'est pas toujours approprié pour déterminer si un circuit est sous tension ou non. Un test bipolaire est alors nécessaire.
-  Lors de l'examen de connecteurs externes pendant les phases de test, la fonction d'affichage peut être perturbée (p.ex. à cause de vêtements de protection ou des endroits isolés)
-  Tenez fermement les surfaces de préhension de la pointe de touche L2 afin d'augmenter la sensibilité du test de phase unipolaire

7. Test de rotation de phase – Phase de rotation d'un réseau triphasé

Champ de rotation droit

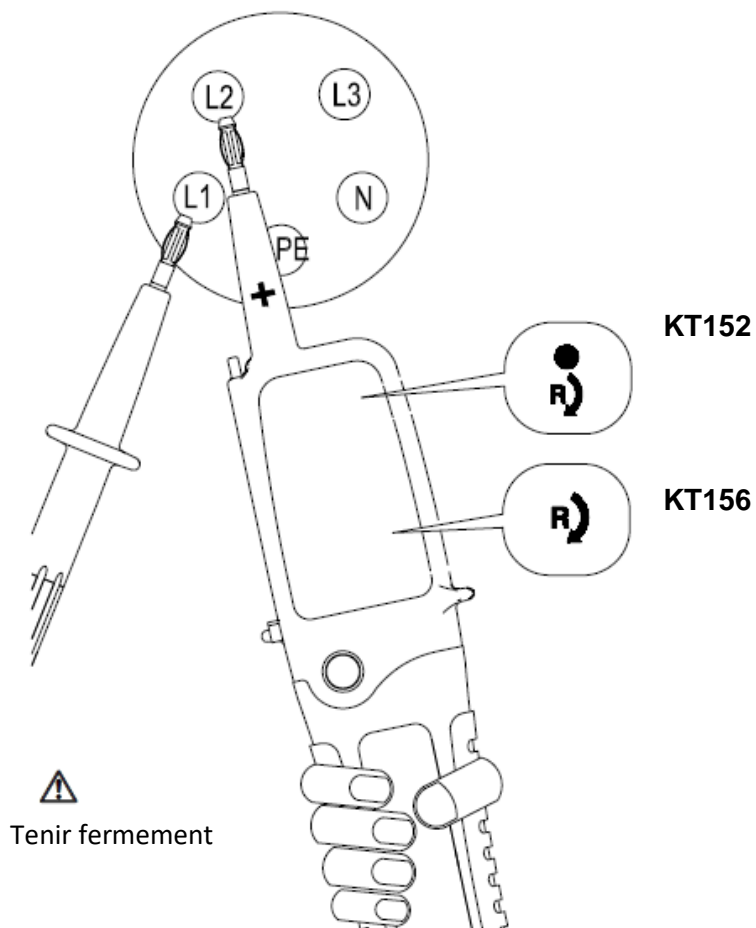

Champ de rotation gauche

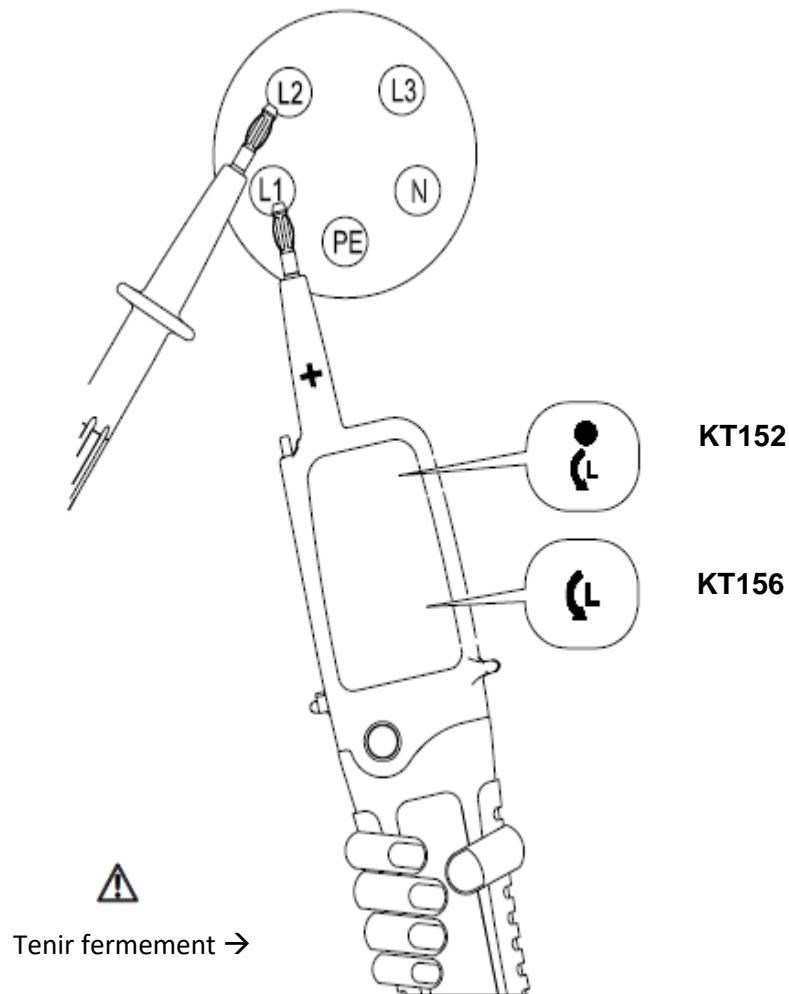

⚠ A partir de 100V, une direction de séquence de phase peut être testée (phase vers phase) pour autant que le connecteur zéro soit raccordé à la terre.

En établissant le contact avec les deux pointes aux deux phases du courant triphasés connecté en rotation avec le sens des aiguilles d’une montre, le symbole “**R**→” apparaîtra .

Si la rotation va à l’encontre des aiguilles d’une montre, le symbole “**L**←” apparaîtra . Dans ce cas les deux phases de l’appareil doivent être inversée .

⚠ Note:

Le test de rotation de phase requiert un test de rotation de phase négatif .

Pour être sûr que le test est correct, il est conseillé d’exécuter le test sur une source connue.

**Avertissement :**

Assurez-vous que les pointes de contact sont bien connectées à deux phases d'un réseau triphasé pendant l'exécution d'un test de rotation de phase. Pour une certitude absolue d'une rotation dans le sens des aiguilles d'une montre, il est nécessaire d'exécuter un test de rotation de phase négatif après le changement des phases. Les indications "RU" ou "LU" peuvent être influencées par une luminosité défavorable, des vêtements de protection ou des locaux isolés.



Tenez fermement les surfaces de préhension de la pointe L2 afin d'augmenter la sensibilité du test de rotation de phase

8. Test de tension RCD**Test de tension RCD avec test de disjonction**

Pendant les tests de tension dans les systèmes munis d'interrupteur de tension RCD, un interrupteur RCD peut disjoncter avec un courant résiduel de 10mA ou 30mA en mesurant la tension entre L et PE.

Les testeurs KT152 et KT156 sont munis d'un charge interne qui permet la disjonction d'un appareil de protection RCD de 10mA ou 30mA.

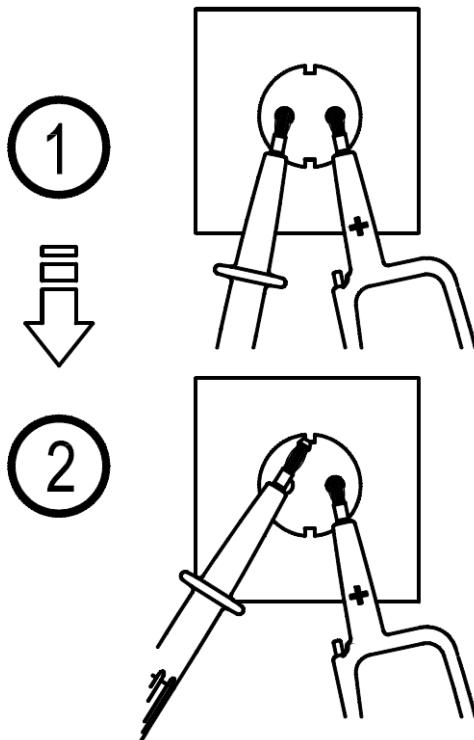

Afin d'éviter une disjonction RCD, un test doit être effectué entre L et N pendant environ 5 secondes. Juste après cela, un test de tension peut être effectué entre L et PE sans disjonction RCD.

9. Illumination

Illumination des pointes de touches

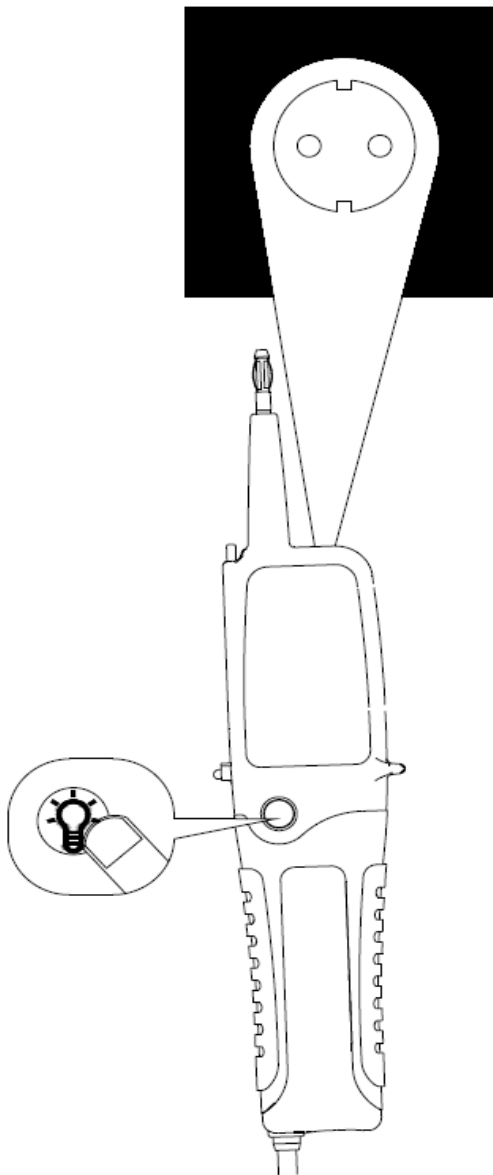

10. Test de fréquence

Seulement sur le KT156

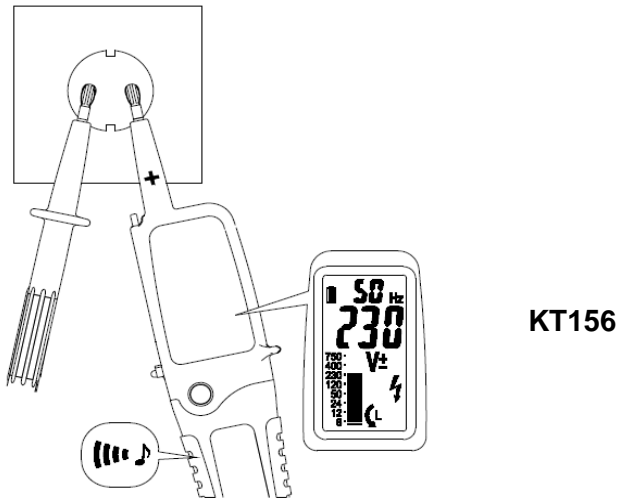

11. Auto tests

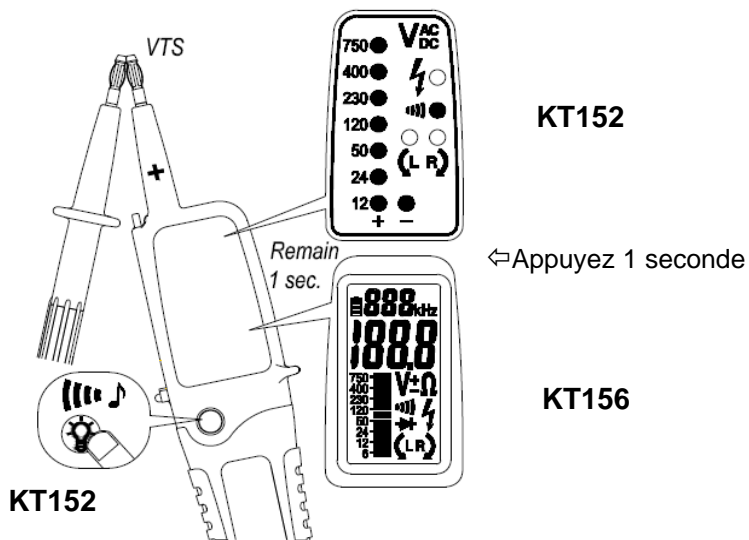

Si l'appareil ne marche pas, prière de ne pas l'utiliser et de le renvoyer à notre service après-vente pour réparation .

12. Remplacement des batteries

Si aucun signal n'est audible (KT152) en court-circuitant les pointes de touche ou si le symbole "  " apparaît (KT156):

- Couper tout contact avec le circuit à mesurer (KT152 & KT156)
- Dévissez la vis avec un tournevis en ouvrez le couvercle du compartiment batterie.
- Retirez les batteries usées.
- Remplacez par de nouvelles batteries, type 1,5V IEC LR03 et contrôlez le sens de la polarité
- Fermez le couvercle et revissez la vis

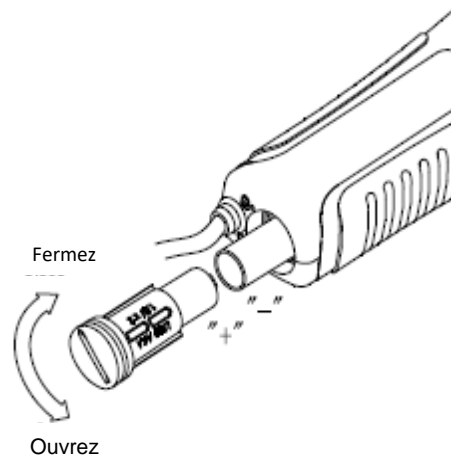

13. Remplacement des pointes de 4mm

Serrez

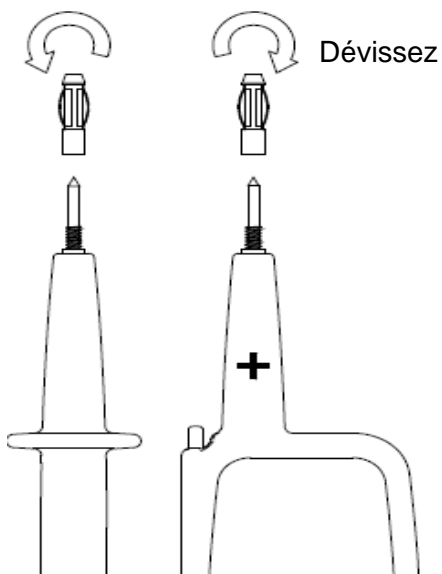

14. Nettoyage

Pour le nettoyage, déconnectez les appareils de tous les circuits à mesurer. Si les appareils ont sales suite à une utilisation quotidienne il est conseillé de nettoyer ceux-ci avec un chiffon humide et du détergent de ménage doux. N'utilisez jamais de détergent contenant de l'acide ou du solvant. Après le nettoyage, n'utilisez pas le testeur de tension jusqu'à ce que celui-ci soit tout à fait sec.

15. Transport et rangement



Afin d'éviter toute détérioration à l'appareil, il est fortement conseillé de retirer les batteries si l'appareil ne sera pas utilisé pendant une longue période.

Le testeur doit être entreposé dans un endroit fermé. Si l'appareil doit être transporté dans des températures extrêmes, une période de rétablissement de minimum 2 heures est requise avant que l'appareil ne puisse à nouveau être utilisé.

16. Entretien

Toute personne n'ayant pas reçu explicitement une autorisation, ne peut pas démonter le testeur ni l'équipement accessoirement fourni

Si les testeurs KT152 & KT156 sont utilisés comme prévu dans le mode d'emploi, aucun entretien spécial n'est requis.

Si des erreurs de fonctions devaient se présenter pendant une utilisation normale, notre service après-vente examinera votre appareil dans les meilleurs délais

17. Spécifications techniques

Les appareils	KT152	KT156
Gamme de tension	12...750V CA/CC	
LED/ résolution graphique à barres	±12,24,50,120,230,400,750V	
LCD Gamme de tension		12V...750V CA/CC
LCD résolution		1V
Précision		CA ±(1,3%+5d) CC ±(1,0%+2d)
Détection de tension	Automatique	
Signal acoustique	CA 50V CC 120V	
Détection de polarité	gamme totale	
Détection de gamme	Automatique	
Temps de réaction	<0,1s	<0,1s/BAR <2s/RDG
Gamme fréquentielle	CC, 45...65Hz	
Chargement (RCD)	Oui	
Courant de pointe	Is<0,2A / Is(5s)<3,5mA	
Temps d'opération	ED (DT)=30s.	
Temps de récupération	10 min	
Allumage automatique	>12 VCA /CC	
Test de phase unipolaire		
Gamme de tension	100...750V CA	
Gamme fréquentielle	45...65Hz	
Test de résistance		
Gamme de résistance		0...2KΩ
Précision		±(2%+10d)
Résolution		1Ω
Test de fréquence		
Gamme fréquentielle		30Hz-999Hz
Précision		±(0,3%+5d)
Résolution		1Hz
Vmin (61Hz-999Hz)		20VCA

Les appareils	KT152	KT156
Test de continuité		
Seuil	<200K Ω	<200 Ω
Test de diode		0,1~1,0V
Résolution		0,1V
Protection de survoltage	1000V CA/CC	
Indication de champs de rotation		
Gamme de tension (LEDs)	100...750V	
Gamme fréquentielle	50...60Hz	
Principe de mesure	Double pôle et fermement tenir des surfaces de préhension (L2)	
Alimentation	2 x 1,5V IEC LR03 type AAA	
Consommation	Max. 32 mA / environ 94m Ω	
Température d'utilisation	-15°C ~ 45°C	
Température de rangement	-20°C~60°C	
Coefficient de température	0,2 x (Précision spécifique /°C <18°C>28°C)	
Humidité	Max. 85% d'humidité relative	
Hauteur au-dessus du niveau de la mer	Jusqu'à 2000m	
Degré de pollution	2	
Type de protection	IP65	
CE	EN61326: EN55011:	
Sécurité	EN61010-1:2020 EN61010-031:2008 EN61243-3:2010 UTE18-510 EN60529: 2000/AI2000 GS38	
Fonctionnalité	EN61243-3:2010 EN61557-7:2007 EN61557-10:2001 EN61557-1:2007	
Poids	230 g (KT152), 240 g (KT156), (batteries comprises)	
Dimension	239 x 68 x 29 mm	

Catégorie de surtension	
Classification de surtension	CAT III 1000V / CAT IV 600V
CAT.	Champs d'application
CAT I	Les circuits ne sont pas connectés au réseau
CAT II	Les circuits sont directement connectés à une installation basse tension
CAT III	L'installation du bâtiment
CAT IV	La source d'une installation basse-tension

18. Garantie

Les appareils sont soumis à des contrôles de qualité très stricts. Si néanmoins l'appareil ne devait pas donner satisfaction pendant une utilisation normale, vous êtes couvert par une garantie de deux ans.

Nous réparerons chaque défectuosité ou remplacerons chaque appareil défectueux et ceci sans frais pour autant que l'appareil nous soit renvoyé non-ouvert et sans entrave.

Une détérioration suite à une chute de l'appareil ou une utilisation incorrecte, n'est pas couverte par la garantie.

Si l'appareil ne devait plus fonctionner après la fin de la garantie, notre service après-vente peut vous proposer une réparation rapide et à moindre coût.